

U130系列 无框力矩电机

型号		U13025	U13035	U13060
驱动器输入电压(VDC)		48	48	48
额定输出功率(W)		419.2	471.6	754.56
额定转矩(N.m)		5	9	18
瞬时最大转矩(N.m)		11	20	40
额定电流(A)		18	21	30
瞬时最大电流(A)		40	50	70
额定转速(rpm)		800	500	400
最高转速(rpm)		1400	1000	800
转矩参数(Nm/A)		0.28	0.43	0.6
转子转动惯量(kg.m ²)		2.5	3.5	10
反电势系数(Vrms/KRPM)		26.5	35.6	39.6
线电阻(Ω)		0.21	0.245	0.135
线电感(mH)		0.59	0.72	0.42
极对数(2P)		20	20	20
重量(kg)		0.9	1.3	2.7
尺寸(mm)	L1(铁芯高度)	14	23	47
	L2(转子高度)	15	24	48
	L3(整体高度)	25.9	35.9	60.9

规格图纸

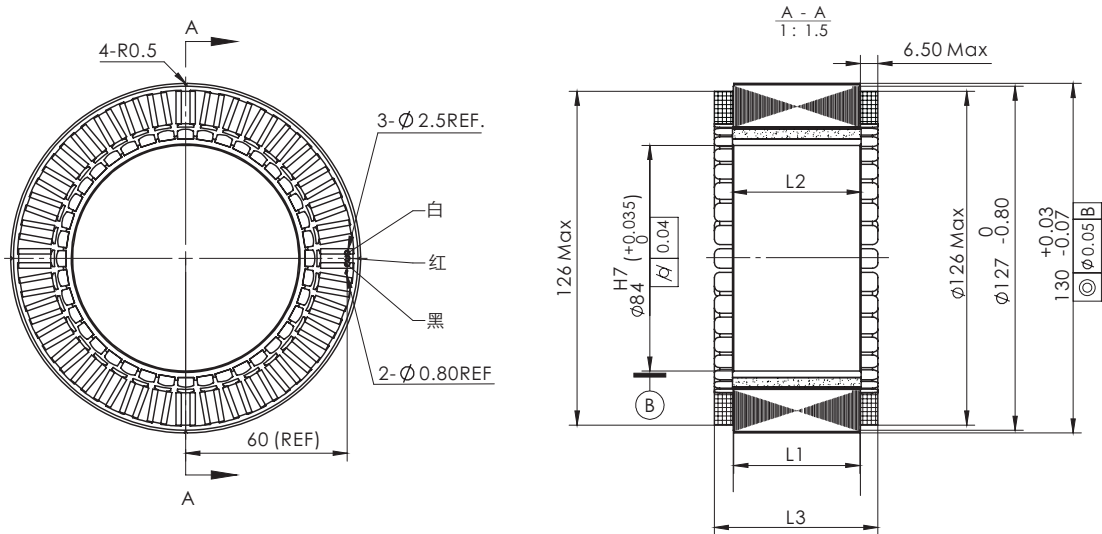

U130系列(220V) 无框力矩电机

型号		U13025	U13035	U13060
驱动器输入电压(VAC)		220	220	220
额定输出功率(W)		1048	1414.8	1509.12
额定转矩(N.m)		5	9	18
瞬时最大转矩(N.m)		11	20	40
额定电流(A)		5.1	10	10
瞬时最大电流(A)		25	25	25
额定转速(rpm)		2000	1500	800
最高转速(rpm)		3000	2300	1200
转矩参数(Nm/A)		1	0.9	1.8
转子转动惯量(kg.m ²)		2.5	3.5	10
反电势系数(Vrms/KRPM)		76.2	73	140
线电阻(Ω)		1.98	0.87	1
线电感(mH)		5.56	2.6	3.2
极对数(2P)		20	20	20
重量(kg)		0.9	1.3	2.7
尺寸(mm)	L1(铁芯高度)	14	23	47
	L2(转子高度)	15	24	48
	L3(整体高度)	25.9	35.9	60.9

规格图纸

